



## DESCRIPCIÓN

Módulo **grande** de iluminación, fabricado en inyección de aluminio con pintura electrostática. LED de alta reproducción cromática y lente óptico. Incluye accesorio de montaje para reflector externo, que permite ajuste vertical y la correcta sujeción en plafón.

Requiere driver para su operación.

## ESPECIFICACIONES

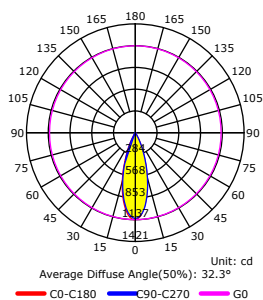
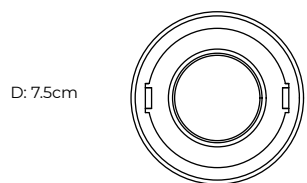
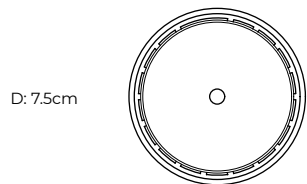
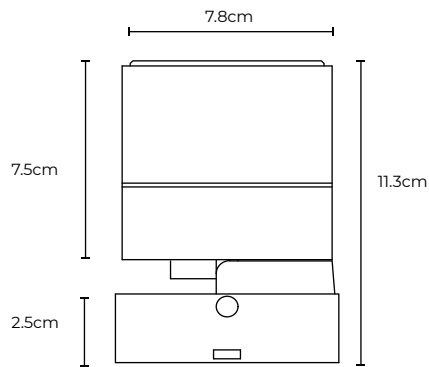

Consumo máx	Color	Flujo luminico
20W	●	414 lm
Temperatura	CRI	IP
2700K	95	20
Apertura	Peso	Alimentación
24°	230g	500mA



500  
mA

95  
CRI

2700  
K

20  
IP



20  
W

Compatible con los siguientes accesorios:

## HULTLS01

Accesorio trimless para empotrar en plafón formato cuadrado de la familia HUNOS.

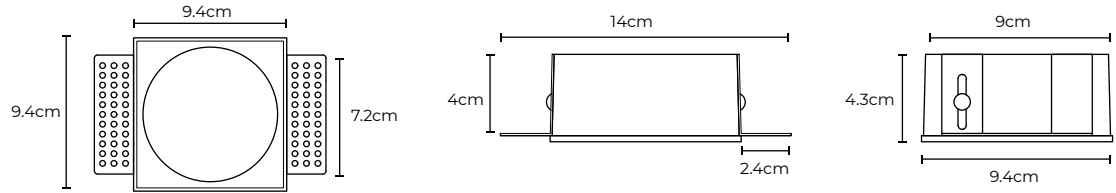

## HULF01

Accesorio de instalación para empotrar en plafón, marco visible con formato cuadrado. Fabricado en inyección de aluminio, con pintura electrostática **blanca** de la familia HUNOS.

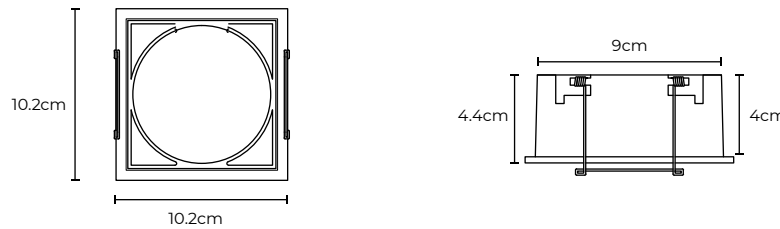

## HULF02

Accesorio de instalación para empotrar en plafón, marco visible con formato cuadrado. Fabricado en inyección de aluminio, con pintura electrostática **color negro** de la familia HUNOS.

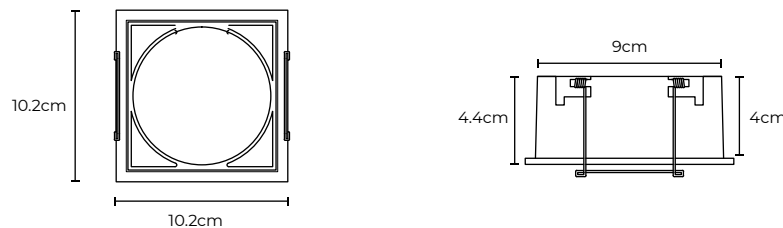

## HULSR01

Accesorio reflector en formato cuadrado fabricado en polímero **color blanco** de la familia HUNOS.

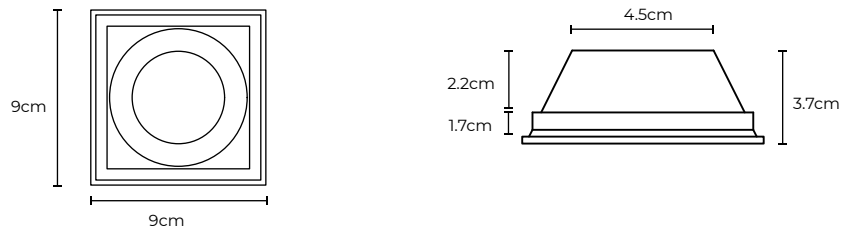

## HULSR02

Accesorio reflector en formato cuadrado fabricado en polímero **color negro** de la familia HUNOS.

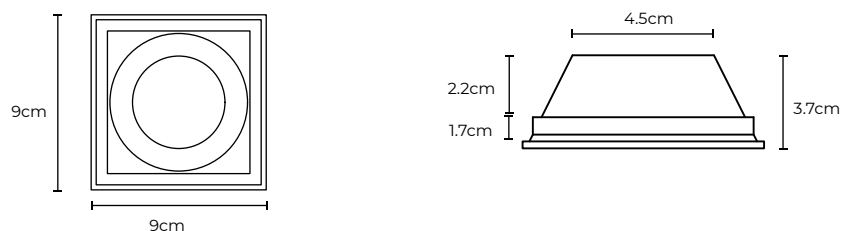

Compatible con los siguientes accesorios:

## HULTLR01

Accesorio trimless para empotrar en plafón circular de la familia HUNOS

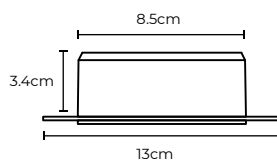
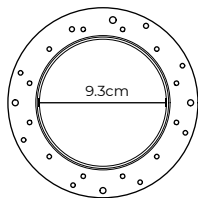

## HULR01

Accesorio de instalación para empotrar en plafón, marco visible con formato circular. Fabricado en inyección de aluminio, con pintura electrostática **color blanco** de la familia HUNOS.

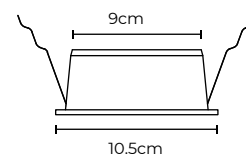
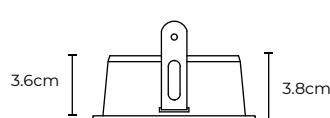
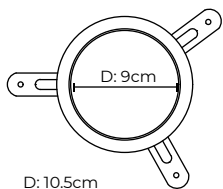

## HULR02

Accesorio de instalación para empotrar en plafón, marco visible con formato circular. Fabricado en inyección de aluminio, con pintura electrostática **color negro** de la familia HUNOS.

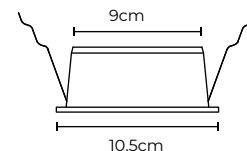
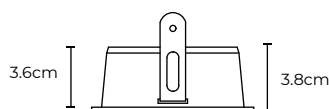
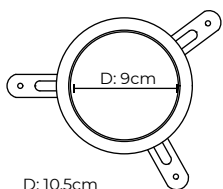

## HULRR01

Accesorio reflector en formato circular fabricado en polímero **color blanco** de la familia HUNOS

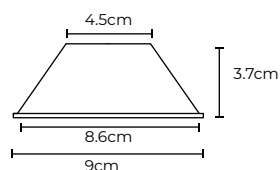
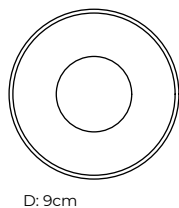

## HULRR02

Accesorio reflector en formato circular fabricado en polímero **color negro** de la familia HUNOS

